

A

A

发放单位

13	标管
201	家工
22	质控
24	采购
29	出口
361	商工
43	钣金
44	喷塑
46	两器
47	管路
48	模具
49	筛选
50	控制
51	空四
55	管二
58	试巴
61	西
62	重
63	庆

是否属于客户化物料

是否	通用
使用	范围
通用	出口
范围	内销

地点 状态

管一	是否需
管二	再加工
管三	是否需
管四	再加工
物料	借用登记
状态	
钣金	
喷塑	
两器	
管路	
机加	
采购	
注塑	
喷涂	
丝印	
控制	
预装	
下料	
发泡	
壳管	

图幅: A2

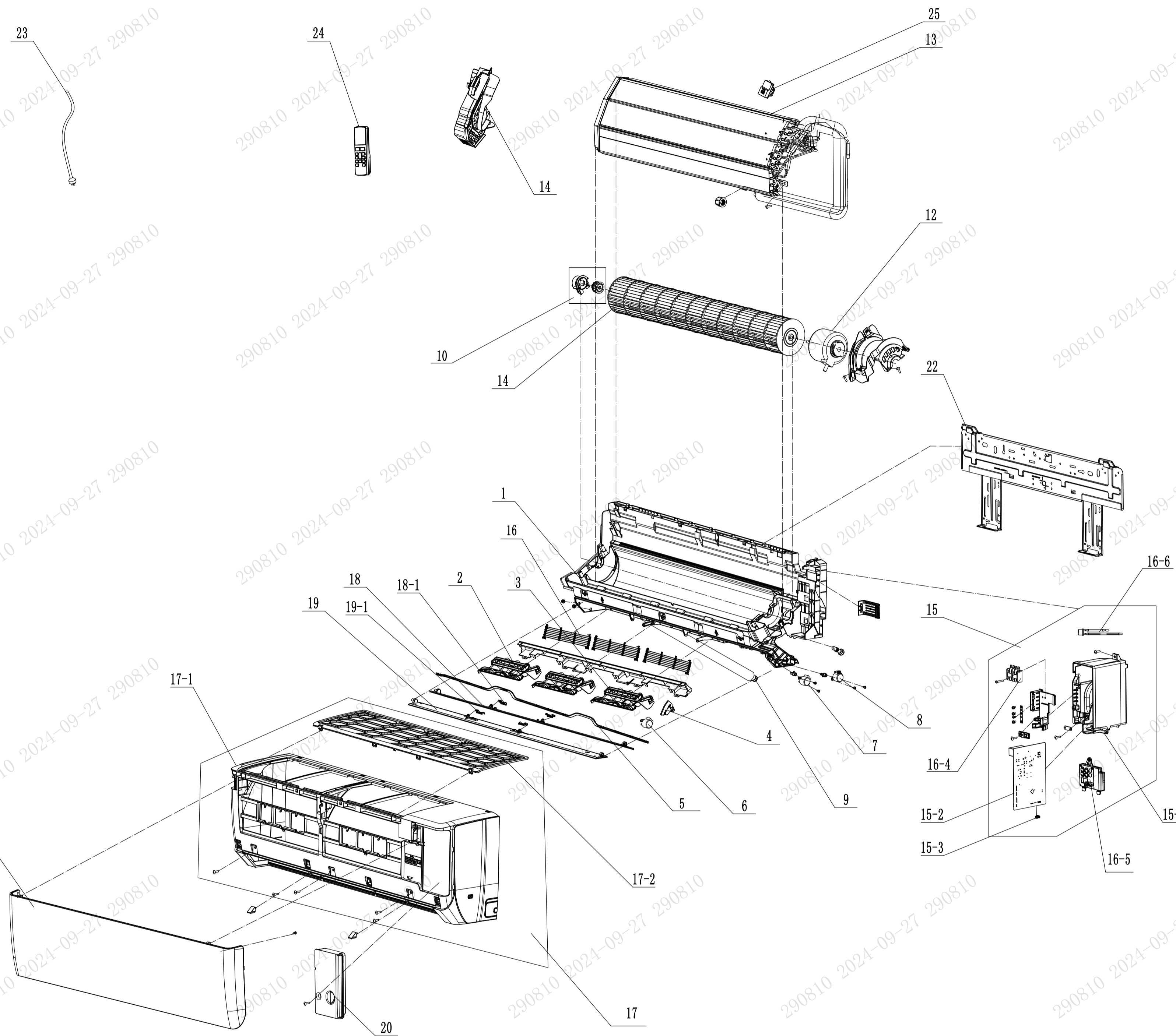

序号	物料英文名	物料名称	数量	备注
1	Rear Case Assy	底壳组件	1	
2	Air Louver 1	扫风叶片1(自动)	2	
3	Air Louver 2	扫风叶片2(自动)	1	
4	Air Louver	扫风叶片(单片)	1	
5	Swing Lever	扫风连杆	1	
6	Stepping Motor	步进电机 MP24HF	1	左右扫风
7	Stepping Motor	步进电机 MP24AK	1	上下扫风
8	Stepping Motor	步进电机 MP24BA	1	上下扫风
9	Drainage Hose	压花皮排水管	1	
10	Axle Bush Sub-assy	风叶轴套组件	1	
11	Cross Flow Fan	贯流风叶	1	
12	Motor	电机	1	
13	Evaporator Assy	蒸发器部件	1	
14	Evaporator Support	蒸发器角形架	1	
15	Electric Box Assy	电器盒部件	1	
15-1	Electric Box	电器盒	1	
15-2	Main Board	主板	1	
15-3	Jumper	跳线帽	1	
15-4	Terminal Board	接线板	1	
15-5	Display Board	显示板	1	
15-6	Temperature Sensor	感温包	1	
16	Rear Grill Sub-assy	护网组件	3	
17	Front Case Assy	面板体部件	1	
17-1	Front Case	面板体	1	
17-2	Filter Sub-Assy	过滤网组件	1	
18	Guide Louver Sub-assy	导风板组件(下)	1	
18-1	Plug Pin	插销	2	
19	Guide Louver Sub-assy	导风板组件(上)	1	
19-1	Plug Pin	插销	2	
20	Electric Box Cover	电器盒盖	1	
21	Front Panel or Front Panel Assy	面板/面板部件	1	
22	Wall Mounting Frame Sub-assy	壁挂板组件	1	
23	Power Cord	电源线	1	Optional
24	Remote Controller	遥控器	1	
25	Gas Sensor	制冷剂传感器R32	1	Optional

序号	代号	名称	数量	材料	材料规格	备注
B 换版 付佳杰 20240905						
标记处数更改文件签名年月日 产品型号 GSD3DNA12/1						
设计佳杰 20240325 标准化 图样标记 重量比例 爆炸图						
审核 数据审核						
工艺 审定						
会签 批准						
S共张第 物料编码: GWAGDZI.BZ000001						

B